

La serie EP SR ed SMART R con potenze da 400 a 3000VA.

La tecnologia costruttiva utilizzata (LINE INTERACTIVE) è in grado di fornire un'alimentazione stabilizzata in presenza di rete di alimentazione e di intervenire con le batterie entrocontenute quando questa è assente o non gestibile dal circuito AVR. La forma d'onda di uscita in funzionamento da batteria è step-wave per la serie EP SR e perfettamente sinusoidale per la serie SMART R.

#### Funzionamento da rete

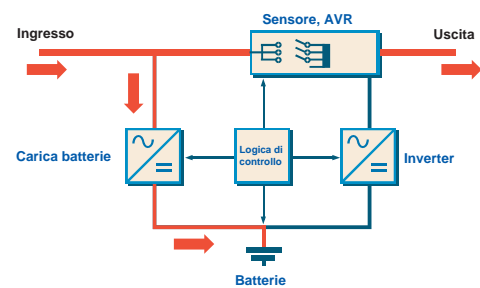

In presenza di rete, il circuito AVR provvede a fornire al carico un'alimentazione filtrata e stabilizzata. Contemporaneamente vengono caricate le batterie.

#### Funzionamento da batteria

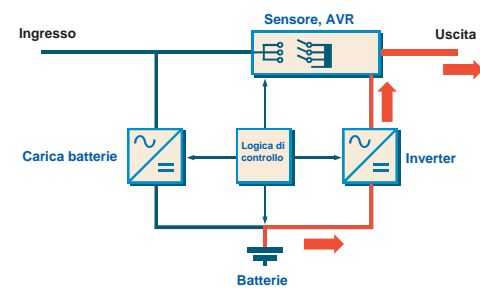

Quando la rete di alimentazione è troppo alta, troppo bassa o assente, le batterie forniscono l'ingresso dell'inverter che ricostruisce l'uscita.

#### Grafico di funzionamento

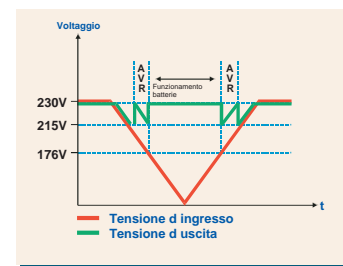

Al variare della tensione di rete di alimentazione, l'uscita viene stabilizzata dall'AVR entro determinati valori ricostruita dall'inverter con le batterie. I tempi di commutazione tra il funzionamento da rete e quello da batteria e viceversa sono nell'ordine di 2/4 msec.

Serie OP R con potenze da 1000 a 6000VA.

La tecnologia costruttiva utilizzata (ON LINE DOPPIA CONVERSIONE Programmabile) è in grado di generare un'alimentazione costante e priva di qualsiasi interferenza elettrica, sia in presenza che in assenza di rete di alimentazione, con l'ausilio di batterie entrocontenute.

#### Funzionamento da rete

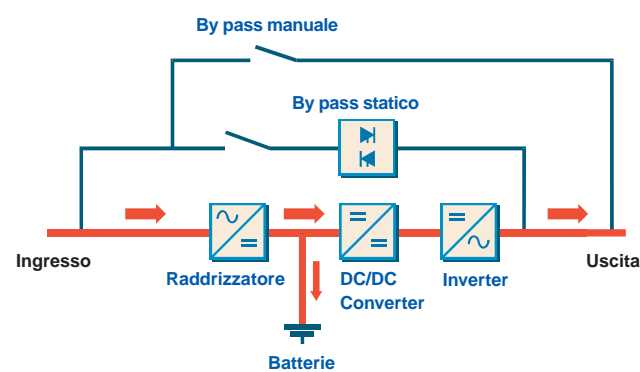

In presenza di rete di alimentazione, la stessa raddrizzata (1° conversione), viene ricostruita dall'inverter (2° conversione) e fornita al carico. Contemporaneamente provvede a caricare le batterie.

#### Funzionamento da batteria

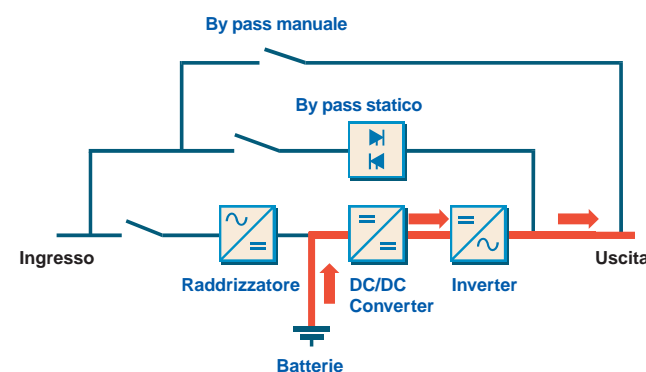

Quando la rete di alimentazione è troppo alta, troppo bassa o assente, le batterie forniscono l'ingresso dell'inverter che ricostruisce l'uscita.

**N.B.** il by pass statico è utilizzato dall'UPS per sopprimere alle richieste istantanee di potenza del carico in caso di presenza di rete; è gestito dal microprocessore dell'UPS. Il by pass manuale viene utilizzato dall'utente in caso di manutenzione della macchina

#### Grafico di funzionamento

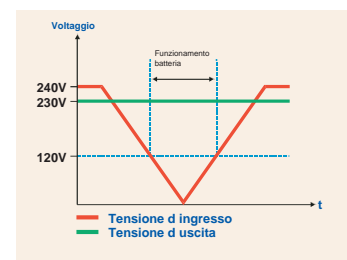

Al variare della tensione di rete di alimentazione, l'uscita rimane costante e non vi sono tempi di commutazione tra il funzionamento da rete e quello da batteria e viceversa; la tensione e la frequenza in uscita ricostruite dall'UPS, sono totalmente stabili e prive di disturbi.

#### Battery pack rack

ampliamento di autonomia da collegare anche in un secondo momento all'UPS, senza modifiche.



#### Adattatore SNMP interno (scheda)

adattatore per collegamento alla lan ethernet per la gestione ed il monitoraggio dell'UPS anche in remoto.



ACCESSORI

#### Scheda a contatti AS400

Scheda a rete interna per monitoraggio dell'UPS tramite contatti privi da tensioni per ambiente AS400 o realizzazioni custom



#### Software

Con il software standard in dotazione e con le soluzioni di interfacciamento evolute proposte, è possibile eseguire svariate operazioni tra cui:

- shut-down automatici
- notifica e registrazione degli eventi
- possibilità di programmare spegnimenti ed accensioni pianificati
- monitoraggio delle funzioni dell'UPS e delle batterie in particolare
- personalizzazione delle funzioni dell'UPS
- gestione avanzata via web con monitoraggio remoto

# UPS RACK

RACK SOLUTION

- EP S RACK line interactive step-wave
- SMART RACK line interactive sinusoidale
- OP RACK on-line doppia conversione programmabile
- Sostituzione batteria "Hot Swap"
- Conformità & Standard meccanici per applicazioni in armadi rack 19" da networking e da server



CABLOTECNICA srl Via dell'industria, 16 • 37012 BUSSOLENGO (VR)  
Tel. ++39.45.6703564 r.a. • Fax ++39.45.6765445  
E-mail: cablotecnica@cablotecnica.com • www.cablotecnica.com

GRUPPI STATICI DI CONTINUITÀ



EPS RACK Line Interactive Step-Wave

- Tipologia "LINE INTERACTIVE" ■ Stabilizzatore con sistema AVR ■ Controllo a microprocessore
- Forma d'onda Step-Wave (pseudosinusoidale) ■ Software di interfacciamento ■ Protezione Internet/LAN
- Porta di comunicazione USB

FRONTALE



1. Pulsante ON-OFF
2. Funzionamento da rete
3. LED di segnalazione funzionamento allarmi
4. Funzionamento batteria
5. Sovraccarico

CONNESSIONI



1. Telefono/modem Protezione Surge
2. Interfaccia USB
3. Prese di uscita
4. Prese di alimentazione

NOTE	Temp. ambiente	0° C - 40° C	
	Umidità relativa	95% (senza condensa)	
	Dim. (LxPxH mm)	19"x320x2U	19"x320x2U
	Peso (Kg)	9	10
USCITA	Tensione nom. (Vac)	230	
	Reg. di tensione	5% (in battery mode)	
INGRESSO	Tensione nom. (Vac)	230 +/- 25%	
	Frequenza nom. (Hz)	50-60 +/- 10% (autosensing)	
GENERALE	Modello	EP 400 SR	EP 600 SR
	Potenza (VA)	400	600
	Potenza (W)	240	360
	Potenza (VAi)	640	960
	Tecnologia	LINE INTERACTIVE	

INTERFACCIA	Hardware	USB
	Software	Windows 95-98-ME-NT4.0-2000-XP-2003 Server, Novell Netware v5.x, Linux
STANDARDS	Sicurezza	EN 50091-1
	Conformità EMC	EN 50091-2
PROTEZIONI	Al cortocircuito	110% per 60 secondi - 130% per 3 secondi con fusibile
	Agli spike di retr Modem / LAN	480 Joules, 2 ms Filtro telefonico / Lan RJ45
BATTERIE	Tipo	Piombo ermetico senza manutenzione
	Tempo di ricarica	6 ore
	Auton. standard	5/15 minuti (in funzione del carico)
	Protezione	Test di batteria & eccessiva scarica di batterie

OP RACK On-Line Doppia Conversione Programmabile

- Tipologia "ON-LINE DOPPIA CONVERSIONE PROGRAMMABILE" ■ Classificazione VFI-SS-111 secondo EN 50091-3
- Uscita sinusoidale con THD inferiore al 3% ■ Performance "ALTA EFFICIENZA" selezionabile
- RS232 e porta USB standard, interfaccia SNMP (slot predisposto) ■ Informazioni e condizioni dinamiche visualizzate su display LCD
- Software di gestione shut-down & reboot ■ Gestione programmata della batteria (ABM: advanced battery management)
- Protezione modem, LAN, fax ■ Funzionamento "GREEN MODE" (spegnimento automatico in assenza di carico)
- "EPO" spegnimento di emergenza ■ Test corretta connessione del neutro in ingresso

FRONTALE



1. Display LCD
2. Rete ingresso ok
3. Funzionamento ok
4. Funzionamento batteria
5. Funzionamento by-pass
6. Sovraccarico allarmi
7. Tasto funzioni
8. Tasto conferma impostazioni
9. Tasto accensione/spegnimento

CONNESSIONI



1. Protezione EPO
2. Interfaccia RS232
3. Telefono/modem Protezione Surge
4. Interruttore termico
5. Uscita SNMP (opzionale)
6. Interfaccia USB
7. Presa alimentazione
8. Connettori espansione autonomia batterie
9. Prese di uscita

NOTE	Temp. ambiente	0° C - 40° C				
	Umidità relativa	95% (senza condensa)				
USCITA	Tensione nom. (Vac)	208 - 220 - 230 - 240				
	Reg. di tensione	+/-2%				
INGRESSO	Tensione nom. (Vac)	208 - 220 - 230 - 240				
	Frequenza nom. (Hz)	50 - 60 auto sensing				
GENERALE	Modello	OP1003R	OP1503R	OP2003R	OP3003R	OP6003R
	Potenza (VA)	1000	1500	2000	3000	6000
	Potenza (W)	700	1050	1400	2100	4200
	Potenza (VAi)	1600	2400	3200	4800	9600
	Tecnologia	ON-LINE DOPPIA CONVERSIONE con by-Pass, programmabile, funzionalità alta efficienza				

INTERFACCIA	Display	LCD interattivo (tensione/frequenza in/out, livello di carico, temperatura, potenza erogata VA/W, corrente erogata, autonomia residua, tensione della batteria)
	Lingua	Selezionabile (I, GB, D, F, E)
STANDARDS	Sicurezza	EN 50091-1
	Conformità EMC	EN 50091-2
PROTEZIONI	Al cortocircuito	125% per 1 min. - 150% per 10 sec. con fusibile / circuit breaker
	Protezione LAN	Lan RJ45 (10 base T)
BATTERIE	Tipo	Piombo ermetico senza manutenzione
	Tempo di ricarica(90%)	4 ore (carica batterie impostabile per collegamento fino a 2 BP)
	Accessibilità	Vano batterie accessibile "hot swap"
	Autonomia standard	10-15 minuti (in funzione del carico)
	Protezioni	Test di batteria & eccessiva scarica di batteria

SMART RACK Line Interactive Sinusoidale

- Tipologia "LINE INTERACTIVE" ■ Classificazione VI-XX-211 secondo EN 50091-3 ■ Controllo a microprocessore
- Stabilizzatore con sistema AVR ■ Forma d'onda sinusoidale ■ Veloce ricarica delle batterie (anche aggiuntive opzionali)
- Predisposizione espansione autonomia ■ Porta di comunicazione RS232 ■ Software di interfacciamento
- Protezione internet / LAN ■ Interfaccia SNMP (opzionale esterno) ■ Hot Swap Battery (dal pannello frontale)

FRONTALE



1. Pulsante OFF
2. Pulsante ON
3. Rete ingresso alta e test batteria
4. Rete ingresso OK
5. Rete ingresso bassa
6. Sostituzione batteria
7. Livello di carico
8. Livello di batteria
9. Funzionamento da batteria
10. Sovraccarico

CONNESSIONI



1. Interfaccia RS 232
2. Prese di uscita
3. Presa di alimentazione

NOTE	Temp. ambiente	0° C - 40° C			
	Umidità relativa	95% (senza condensa)			
USCITA	Tensione nom. (Vac)	230			
	Reg. di tensione	5% (in battery mode)			
INGRESSO	Tensione nom. (Vac)	230 +/- 25%			
	Frequenza nom. (Hz)	50-60 +/- 5% (autosensing)			
GENERALE	Modello	SMART 600 R	1000 R	1500 R	2000 R
	Potenza (VA)	600	1000	1500	2000
	Potenza (W)	360	600	1200	1800
	Potenza (VAi)	960	1600	3200	4800
	Tecnologia	LINE INTERACTIVE			

INTERFACCIA	Hardware	RS 232 (Porta bi-direzionale) & contatti puliti
	Software	Windows 95-98-ME-NT4.0-2000-XP-2003 Server, Novell Netware V5.x, Linux
STANDARDS	Sicurezza	EN 50091-1
	Conformità EMC	EN 50091-2
PROTEZIONI	Al cortocircuito	Breaker & protezione elettronica
	Agli spike di retr Modem / LAN	320 Joules, 2 ms Filtro telefonico / Lan RJ45
BATTERIE	Tipo	Piombo ermetico senza manutenzione
	Tempo di ricarica	6 ore
	Auton. standard	10/20 minuti (in funzione di carico)
	Protezione	Test automatico - eccesso scarica - indic. sostituz. bat.

Sostituzione facilitata della batteria Hot Swap



Omologazioni:



Tutti i marchi sono di proprietà delle rispettive aziende

